



Notice utilisateur

Amortisseur

KTM-HVA 85



BOS Suspension

4 Impasse Léonce Couture
ZA du Mont Blanc
31200 Toulouse - FRANCE



Félicitation, vous venez d'acquérir une de nos suspensions et nous vous en remercions.

Nous avons une passion commune, la moto!

Cette passion nous a amenés à concevoir nos produits avec tout le soin et l'expertise que vous pouvez attendre en tant qu'utilisateur.

Nos suspensions sont le fruit des recherches avancées de notre bureau d'études, de validations au banc et de très nombreuses séances d'essais avec nos pilotes professionnels. Le but de tout ce travail est de vous fournir le meilleur de nos technologies pour votre plus grande satisfaction.

Afin de profiter au mieux de votre nouvelle acquisition, nous vous invitons à lire attentivement le manuel d'utilisation. Les instructions de montage et les conseils d'utilisation qu'il contient vous permettront d'exploiter au mieux tout le potentiel de vos suspensions.

Merci d'avoir choisi BOS suspension !

GARANTIE.....	3
CONSIGNES DE SECURITE.....	4
OUTILS.....	4
COMPOSITION DU KIT.....	4
REGLAGES.....	4
MAINTENANCE.....	7

BOS SUSPENSION accorde une garantie contractuelle dans les conditions suivantes :

BOS garantit ses produits contre tout vice de forme et défaut de fabrication pour une durée d'un an à compter de la date d'achat originelle. Une preuve d'achat sera exigée pour toute application de la garantie. La garantie est accordée au propriétaire d'origine et n'est pas transmissible. Les pièces d'usure telles que les joints racleurs, les joints toriques, les bagues de guidage, les tiges, les buselures, la visserie ne sont pas couvertes par la garantie.

Application

L'application de la garantie est soumise aux lois en vigueur dans le pays ou l'état dans lequel réside le propriétaire initial. Si la législation locale diffère de la garantie telle que décrite ici, la garantie est de fait réputée modifiable pour s'y conformer.

Limitation

BOS SUSPENSION n'est pas tenu responsable des dommages directs, indirects, spéciaux, accessoires ou imprévus résultant de l'utilisation de ses produits, sous réserve de conformité à la législation locale.

Exclusion

La garantie ne s'applique pas dans les cas suivants:

- Non-respect des instructions de montage telles que décrites dans le manuel d'installation et de réglages.
- Modifications apportées au produit à l'initiative du propriétaire ou d'un tiers.
- Utilisation non appropriée.
- Dommages résultant d'un accident, choc violent, chute, dans quelque circonstance que ce soit.
- Non-respect des instructions et des intervalles de maintenance.
- Remplacement des pièces d'origine par des éléments provenant de fabricants autres que BOS SUSPENSION.
- Altération des numéros de série dans le but manifeste de le rendre illisible.

Procédure

Quel que soit le lieu d'achat du produit, le propriétaire doit s'adresser à un centre BOS agréé pour solliciter l'application de la garantie. La production de la facture d'achat est obligatoire. A défaut, la garantie ne pourra pas s'appliquer. L'envoi du produit est conditionné par l'accord préalable du service SAV de BOS SUSPENSION. Les frais de port aller, de démontage et d'emballage sont à la charge du client. En cas de refus d'application de la garantie, les frais d'emballage et expédition retour sont à la charge du client.

SYMBOLES DU MANUEL



ATTENTION les opérations peuvent altérer votre sécurité ou causer des dommages à votre suspension.

Veillez à bien prendre note de ces mises en garde.



Ces indications sont prévues pour vous permettre de réaliser les opérations décrites dans ce manuel et d'optimiser les performances de votre suspension.

AVERTISSEMENTS GENERAUX

L'amortisseur est un élément important qui a une influence directe sur le comportement de votre moto.

Le présent manuel est à consulter impérativement avant l'utilisation de l'amortisseur BOS et pendant toute sa durée de vie.

Si besoin, ou pour toute opération de service, veuillez-vous rapprocher d'un centre agréé BOS Suspension ou consulter le manuel de service.

Après installation, testez votre moto à faible allure afin de vous assurer du bon fonctionnement de l'ensemble.



Ne jamais tenter de démonter votre amortisseur. Limitez-vous strictement aux opérations décrites dans ce manuel. Votre amortisseur étant assemblé sous pression, son désassemblage présente des risques de blessure. Vous risquez aussi d'endommager votre amortisseur de façon irréversible. Adressez-vous à un centre de service agréé BOS pour toute opération de maintenance.

Pour effectuer les réglages et l'entretien courant de votre amortisseur, vous aurez besoin des outils suivants :

Outil	Utilisation
Tournevis plat	Réglages hydrauliques
Clé plate 14	Réglages hydrauliques
Clé allen 8mm	Pré-charge ressort
Clé ergot	Pré-charge ressort
Réglet	Pré-charge ressort
Mètre	SAG

Amortisseur	1 Pièce
Set d'autocollant	1 Pièce
Notice	1 Pièce

IMPORTANT

Afin de faciliter le remontage, repérez l'ordre de démontage des pièces et arrangez-les sur votre plan de travail de manière à identifier rapidement l'emplacement de chacune d'entre elles.

CHANGEMENT DU RESSORT

- 1 Démontez l'amortisseur de la moto
- 2 Desserrez le collier **1**
- 3 Desserrez l'écrou de pré-charge **2** jusqu'à ce que le ressort soit libre
- 4 Glissez le ressort vers le haut de l'amortisseur afin de pouvoir décaler la coupelle **3** du pied de l'amortisseur.
- 5 Retirez le jonc d'arrêt **4** libéré par la coupelle.
- 6 Glissez la coupelle suivie du ressort par le bas de l'amortisseur.
- 7 Remontez le nouveau ressort en suivant le cheminement inverse.

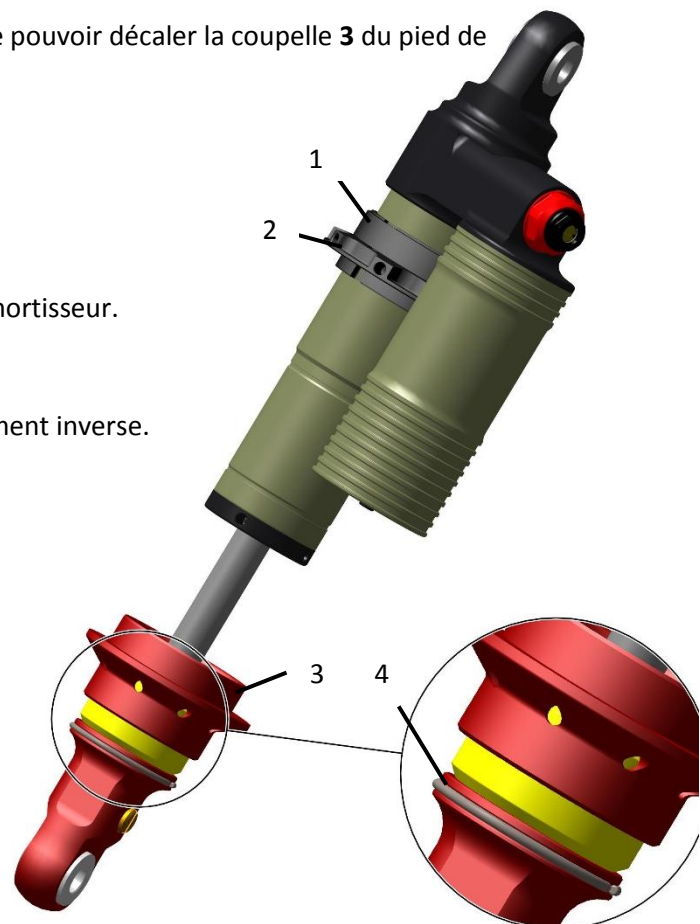

REGLAGE DE LA PRE-CHARGE DU RESSORT

- 1 Desserrez le collier **1**
- 2 Serrez ou desserrez l'écrou de pré-charge **2**
- 3 Resserrez le collier **1**

La pré-charge n'est pas considérée comme une voie de réglage. C'est un ajustement de base, qui dépend essentiellement de votre poids. Il vise à régler le SAG (Débattement négatif) de la suspension arrière, soit son enfoncement une fois le pilote en selle. Il se mesure en mm d'enfoncement, mais peut varier d'une moto à une autre en fonction de la cinématique de la suspension. BOS préconise d'utiliser les mêmes valeurs et même méthodes de réglage que données par le constructeur de votre moto.

REGLAGES HYDRAULIQUES

L'amortisseur est de type «3+1 voies», c'est à dire qu'il comporte trois voies de réglages hydrauliques principales affectant la courbe hydraulique de l'amortisseur: détente, compression basse vitesse et compression haute vitesse, ainsi que 1 réglage supplémentaire de butée hydraulique. Le réglage de base (hydraulique interne) de votre amortisseur correspond à la cinématique et aux poids de votre véhicule.

L'objectif des réglages hydrauliques est d'utiliser la totalité de la course de l'amortisseur, sans talonner ou très rarement, de donner du grip à la roue arrière, mais aussi d'éviter un blocage dans les trous, et enfin de conserver une assiette correcte. Nous vous indiquons ici les pistes de base pour les réglages de votre châssis. C'est à vous ensuite d'analyser son comportement et d'ajuster les réglages en fonction de votre pilotage. Agissez précautionneusement, en procédant étape par étape, avec méthode. Ne modifiez qu'un seul réglage à la fois en ne variant que de quelques clics. Une fois validé, notez bien votre réglage, en fonction du type de piste. Si vous êtes perdu(e) dans les réglages, revenez aux réglages de base, et recommencez.



Les réglages s'effectuent toujours en partant de la position vissée à fond, et en desserrant.

Compression basse vitesse (A) BV

La compression basse vitesse permet d'agir sur le comportement de l'amortisseur en compression sur les petits chocs, ou les premiers millimètres de course.

Il peut être utile de durcir (visser) la basse vitesse, lorsque la piste est roulante, avec de forts appuis, et beaucoup de relance.

Il peut être utile d'assouplir la basse vitesse (dévisser) dans les fortes pentes et conditions drastiques.

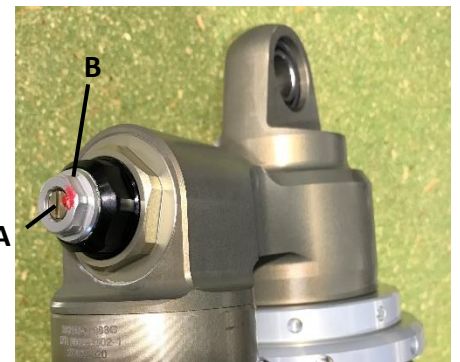

Compression haute vitesse (B) HV

La compression haute vitesse agit essentiellement sur les chocs violents (réceptions de saut, sections défoncées). Elle doit être suffisamment souple pour utiliser toute la course de l'amortisseur, sans talonner.

Si, sur une piste donnée, vous talonnez beaucoup, durcissez (vissez) la compression HV. Cependant, ne vous focalisez pas sur l'élimination du talonnage, si cela ne vous arrive qu'une ou deux fois sur une piste donnée. Vous risqueriez alors de régler votre amortisseur en fonction de 3% de la piste, et vous perdriez en efficacité sur les 97% restants.

Si votre amortisseur n'utilise pas tout le débattement, assouplissez la compression HV.

Détente (C)

Le critère essentiel pour le réglage de la détente est l'assiette de votre moto. Une moto ne doit pas rester en permanence « au fond » mais doit cependant conserver une assiette assez basse de l'arrière. Jouer sur la détente vous permettra de conserver cet équilibre.

Si vous avez la sensation que l'arrière de votre moto vous pousse dans la pente ou lors de freinages, durcissez la détente (vissez). Il peut être utile d'accompagner ce réglage en particulier si le problème persiste, en ouvrant légèrement la compression basse vitesse.

Si au contraire, la moto semble rester trop basse de l'arrière, et/ou si l'avant a tendance à élargir la trajectoire, ouvrez la détente.



IMPORTANT

Votre amortisseur BOS est livré avec les réglages hydrauliques correspondant à votre moto. Vous trouverez sur la première page de votre manuel d'utilisation un numéro de setting avec les clics de base préconisés sous la forme de :

Compression basse vitesse/Compression haute vitesse – Détente
(Exemple : 8/10-12 => BV = 8 / HV = 10 – DET = 12)



MAINTENANCE

ENTRETIEN

Il est indispensable de nettoyer votre amortisseur après chaque sortie, et sans attendre ! Rien n'est plus dangereux pour les joints que la boue séchée. L'opération est cependant fort simple : il suffit de nettoyer la tige et les joints avec un chiffon doux, puis de le graisser légèrement au silicone.



A proscrire absolument : tout produit agressif tel que le dégraissant. Si vous utilisez un laveur haute-pression, n'orientez jamais le jet directement sur les joints. Veillez régulièrement à enlever la terre qui pourrait s'accumuler dans la butée en caoutchouc.

		Après chaque sortie	Tous les 6 mois	Tous les ans	Tous les 2 ans
Nettoyage		x			
Révision simple	Conditions Humides/boueuses		x		
	Course/Utilisation fréquente		x		
	Conditions sèches/Poussiéreuses			x	
Entretien Complet	Conditions Humides/boueuses			x	
	Course/Utilisation fréquente			x	
	Conditions sèches/Poussiéreuses				x
Inspection des bagues de guidage	Conditions Humides/boueuses		x		
	Course/Utilisation fréquente		x		
	Conditions sèches/Poussiéreuses				x

IMPORTANT

La vidange et la révision doivent être réalisées par un centre BOS agréé qui est par ailleurs le seul capable d'identifier et d'expertiser les éléments endommagés ou usés, notamment en cas de choc ou d'usure prématurée des éléments structuraux tels que la tige, les rotules et les pistons.

IMPORTANT

N'essayez jamais de modifier la pression dans la bonbonne de l'amortisseur. Il ne s'agit en aucun cas d'un réglage, le gaz servant uniquement à mettre le fluide hydraulique en pression à seul but d'éviter la cavitation. Tenter de modifier la pression dans la bonbonne ne pourrait que mettre votre amortisseur en panne.

www.bos-suspension.com



4, Impasse Léonce Couture – F31200 TOULOUSE

/ +33(0)5 34 25 33 66

sales@bos-suspension.com